



Самовсасывающий центробежный насос

с бензиновым двигателем

Модель 13D-19

типоразмер 3" x 3"



18MTC

Полный напор		Производительность,				
футы	м	м ³ /ч				
89	27	20,4	20,4	20,4	20,4	20,4
80	24	22,7	32,0	33,4	33,4	33,4
70	21	31,3	40,9	46,6	46,6	46,6
60	18	37,0	47,5	55,2	58,6	58,6
50	15	40,0	51,6	60,4	66,6	68,8
40	12	40,9	54,1	64,1	71,3	76,1
30	9	41,6	55,9	66,3	74,5	80,9
20	6	41,8	56,8	68,1	76,8	84,0
Высота всасывания, м		7,6	6,1	4,6	3,1	1,5



СПЕЦИФИКАЦИИ НАСОСА

Типоразмер: 3" x 3" (76 мм x 76 мм) NPT-Female.

Корпус: Алюминий № 356-T6 и чугун № 30.

Двухлопастное рабочее колесо открытого типа:

Кованое железо.

Условный проход: сферические частицы диаметром до 38 мм.

Регулировочная пластина: Сталь № 1018.

Заменяемая крышка: Алюминий № 356-T6.

Промежуточная скоба: Алюминий № 356-T6.

Уплотнение: Двойное подпружиненное со смазкой

Вращающиеся части – сталь.

Макс. температура жидкости 43 °С.*

Макс. давление всасывания 69 кПа.*

Вкладыш уплотнения: Латунь № 70-30.

Обратный клапан: Buna-N (Нитрил), нейлон, Сталь № 1018, Латунь.

Фланцы: Алюминий № 356-T6.

Сальники: Стойкая синтетическая резина, пробка.

Кольцевые уплотнения: Buna-N (Нитрил), сталь.

Стандартное оснащение: Рама с резиновыми стойками.

Фильтр 90° – напорный патрубок.

Доп. оборудование: Шасси (2 полупневматических колеса)

70 мм x 254 мм.

** В случае если насос эксплуатируется при давлении и температуре выше указанных, проконсультируйтесь с представителем ООО «ВТ Инженерные Системы».*



ОСТОРОЖНО!

Запрещено использование во взрывоопасной среде или для перекачки воспламеняющейся жидкости.

СПЕЦИФИКАЦИИ ДВИГАТЕЛЯ

Модель: Briggs & Stratton 19.

Тип: Одноцилиндровый четырехтактный бензиновый
Бензиновый с воздушным охлаждением.

Система впрыска: Карбюратор.

Управление: Механическое.

Смазка: Система разбрызгивания.

Воздушный фильтр: Сдвоенный.

Резервуар для масла: 1,3 л.

Топливный бак: 3,8 л.

Время работы от полного бака: 1,2 ч.

Стартер: Ручной.

Стандартное оснащение: Глушитель. Ручное отключение. Дроссель, контроль смазки. Ограничитель скорости.

Характеристики двигателя BRIGGS & STRATTON:

Макс. мощность 5,1 кВт при 3600 об/мин.

Макс. динамическая мощность 6,0 кВт при 3600 об/мин.



ВТ Инженерные Системы

196105, г. Санкт-Петербург

ул. Благодатная, 71

Тел. +7 (812) 388-46-22

Факс +7 (812) 388-44-19

www.wtnasos.ru



СПЕЦИФИКАЦИЯ

СЕКЦИЯ 45, СТР. 550

ПРИБЛИЗИТЕЛЬНЫЕ РАЗМЕРЫ И ВЕС

ВЕС НЕТТО: 54 КГ
 ВЕС БРУТТО: 59 КГ
 ОБЪЕМ: 0,24 М³
 С ШАССИ: + 11,3 КГ;
 + 0,1 М³

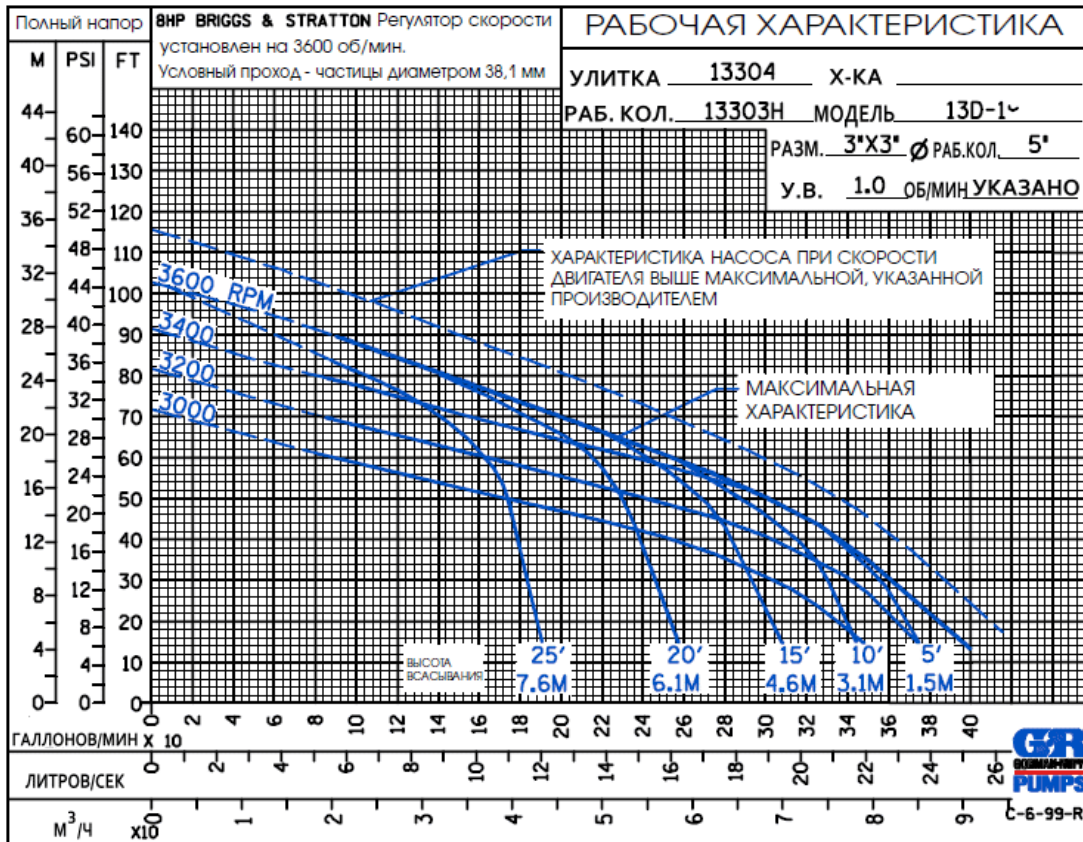
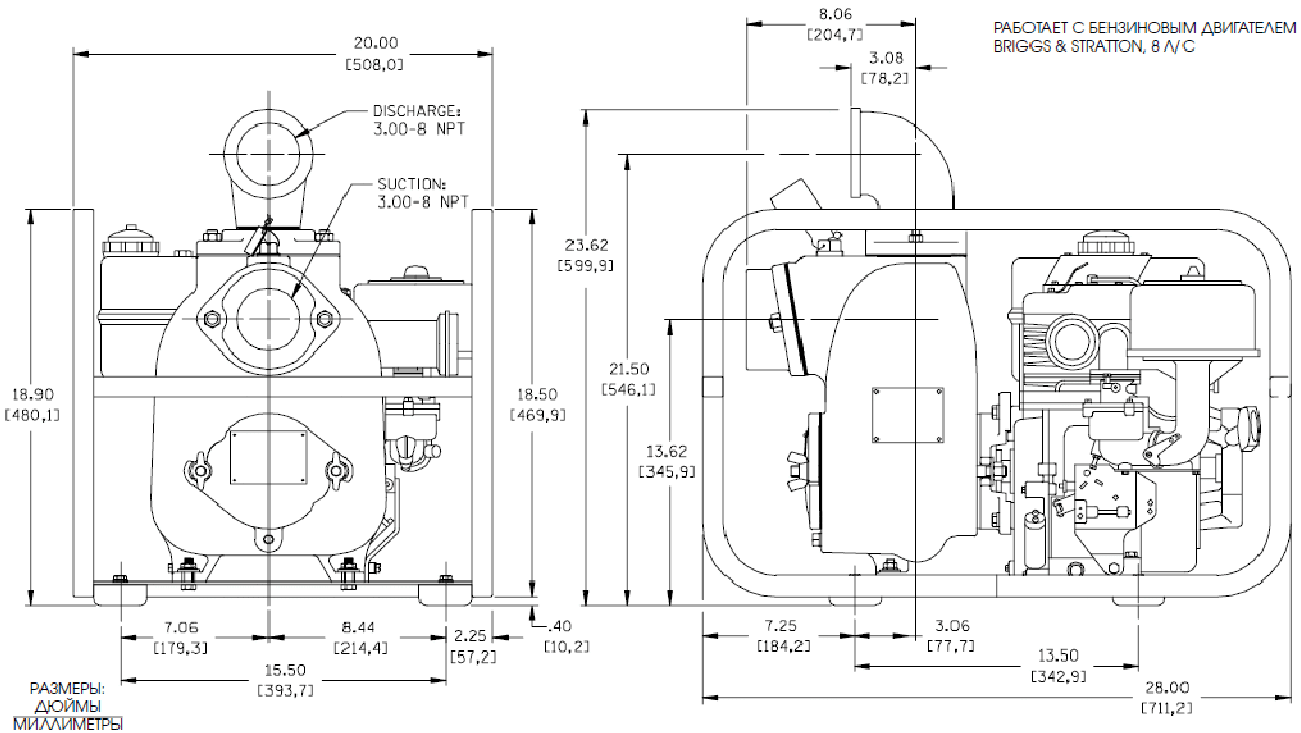

BT Инженерные Системы

196105, г. Санкт-Петербург
 ул. Благодатная, 71
 Тел. +7 (812) 388-46-22
 Факс +7 (812) 388-44-19

www.wtnasos.ru

